



NTB Machine

**Chocolate, Candy And
Automation Systems**

www.ntbmachine.com

Hakkımızda

Çikolata ambalaj makineleri alanında uzmanlaşmış firmamız, 25 yıllık sektör deneyimi ile yüksek kalite, sürdürülebilir üretim ve müşteri odaklı çözümleri bir araya getirerek sektöre değer katmaktadır.

Gelişmiş mühendislik altyapımız ve alanında uzman ekibimizle; 40'tan fazla ülkede farklı üretim kapasitelerine ve ambalaj ihtiyaçlarına uygun, güvenilir ve verimli makineler üretmekteyiz. Firmamız bünyesindeki deneyimli mühendislerimiz, çok sayıda ambalaj modeli ve ürün tipi için özel makine tasarımları gerçekleştirebilmekte, müşterilerimize esnek ve yenilikçi çözümler sunmaktadır.



About Us

Our company, specialized in chocolate packaging machinery, adds value to the sector by combining 25 years of industry experience with high quality, sustainable production, and customer-focused solutions.

With our advanced engineering infrastructure and team of experts in the field, we manufacture reliable and efficient machines suitable for different production capacities and packaging needs in over 40 countries. Our experienced engineers within our company are capable of designing custom machines for a wide range of packaging models and product types, offering flexible and innovative solutions to our customers.

AFB400

Multistyle Chocolate Wrapping Machine



ana besleme
380v

invertör besleme
220v

PLC Güç
Kaynağı 24v

PLC Ana Mikro
İşlemci 24v

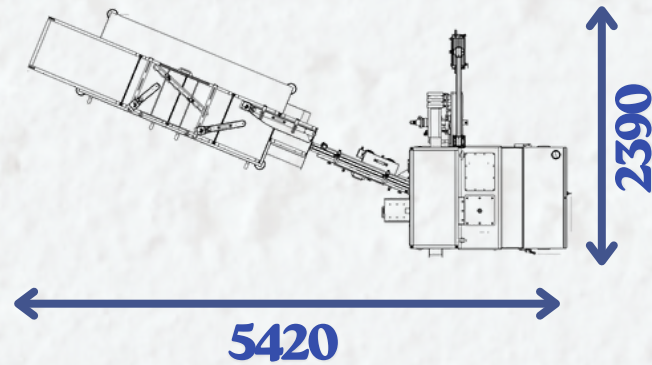
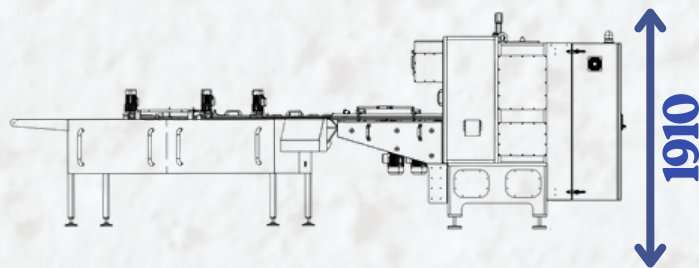

Genel Teknik Bilgiler

1. Tam otomatik, yüksek hızlı çikolata paketleme makinesidir.
2. Dakikada 350-400 adet üretim kapasitesine sahiptir.
3. AISI 304 paslanmaz çelik ve gıda uyumlu malzemeler kullanılarak üretilmiştir.
4. Kompakt gövde yapısı ile üretim alanında verimli yerleşim sağlar.
5. Servo motor destekli kağıt çekme sistemi ile hassas ve kararlı çalışma sunar.
6. Schneider marka PLC ve otomasyon altyapısı ile kontrol edilmektedir.
7. Schneider dokunmatik HMI panel üzerinden tüm parametreler kolayca yönetilebilir.
8. Frekans konvertörü (VFD) ile hız kontrolü ve sistem optimizasyonu sağlar.
9. Encoder geri besleme sistemi ile konumlama hassasiyeti artırmıştır.
10. Fotosel sensörler ile ürün ve ambalaj pozisyonu hassas şekilde algılanır.
11. Otomatik konveyör besleme sistemi ile düzenli ve kesintisiz ürün akışı sağlanır.
12. Farklı ambalaj türleri ile uyumlu çalışma yapısına sahiptir.
13. Ürün ölçülerine göre ayarlanabilir mekanik yapı ve format sistemi mevcuttur.
14. Ortalama format değişim süresi 20-30 dakika aralığındadır.
15. Emniyet switchleri ve acil stop sistemi ile operatör güvenliği sağlanır.
16. Ürün algılama sistemi sayesinde boş çalışma ve malzeme israfı önlenir.
17. 380V, 50Hz, 3 faz elektrik altyapısı ile çalışır.
18. Ortalama güç tüketimi yaklaşık 15 kW seviyesindedir.
19. 6 bar basınçlı hava ile çalışan pnömatrik destek sistemleri içerir.
20. Yüksek hassasiyetli ve sürekli üretim yapısına uygun olarak tasarlanmıştır.

singletwist Neapolitan Baton Single Twist Bunch Double Twist Envelope

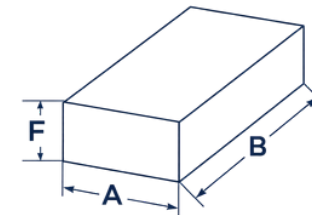

Product Dimensions

		MIN	MAX
A	Width	15	35
B	Length	20	50
F	Height	7	32

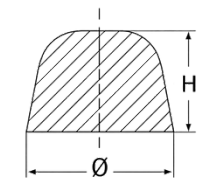

	MIN	MAX
Ø	18	35
H	14	32

General Technical Information

1. It is a fully automatic, high-speed chocolate packaging machine.
2. It has a production capacity of 350-400 units per minute.
3. It is manufactured using AISI 304 stainless steel and food-grade materials.
4. With its compact body structure, it enables efficient placement in the production area.
5. It offers precise and stable operation with its servo motor-assisted paper feeding system.
6. It is controlled via Schneider brand PLC and automation infrastructure.
7. All parameters can be easily managed via the Schneider touchscreen HMI panel.
8. Speed control and system optimization are achieved through the frequency converter (VFD).
9. Positioning accuracy has been increased with the encoder feedback system.
10. Product and packaging position are precisely detected with photocell sensors.
11. With the automatic conveyor feeding system, a regular and uninterrupted product flow is ensured.
12. It has a structure compatible with different packaging types.
13. It features an adjustable mechanical structure and format system according to product dimensions.
14. The average format change time is in the range of 20-30 minutes.
15. Operator safety is ensured by safety switches and an emergency stop system.
16. Thanks to the product detection system, idle operation and material waste are prevented.
17. It operates with a 380V, 50Hz, 3-phase electrical infrastructure.
18. The average power consumption is approximately 15 kW.
19. It is equipped with pneumatic support systems operating at 6 bar compressed air.
20. Designed for high precision and continuous production processes.

Genel Teknik Bilgiler

AFB200

Chocolate Wrapping Machine



1. AFB200, madlen çikolata ambalajlama işlemleri için geliştirilmiş tam otomatik paketleme makinesidir.
2. Yüksek hassasiyetli ve sürekli üretim yapısına uygun olarak tasarlanmıştır.
3. Çikolata ürünlerinin düzenli, hızlı ve güvenilir şekilde paketlenmesini sağlar ve Dakikada 250-300 adet üretim kapasitesine sahiptir.
4. Gıda sektörüne uygun hijyenik makine yapısına sahiptir.
5. AISI 304 paslanmaz çelik ve gıda ile temasa uygun malzemeler kullanılarak üretilmiştir.
6. Kompakt ve sağlam gövde yapısı sayesinde üretim alanında verimli kullanım sunar.
7. Schneider marka PLC ve otomasyon altyapısı ile kontrol edilmektedir.
8. Schneider dokunmatik HMI panel üzerinden tüm parametreler kolayca ayarlanabilir ve izlenebilir.
9. Servo motor destekli kağıt çekme sistemi ile hassas ve kararlı çalışma sunar.
10. Frekans konvertörü (VFD) ile hız kontrolü ve sistem optimizasyonu yapılabilir.
11. Encoder geri besleme sistemi ile hareket ve konumlama hassasiyeti artırılmıştır.
12. Fotosel sensörler ile ürün ve ambalaj pozisyonu hassas şekilde algılanır.
13. Otomatik ürün besleme sistemi ile düzenli ve kesintisiz ürün akışı sağlanır.
14. Farklı ambalaj malzemeleri ile uyumlu çalışma yapısına sahiptir.
15. Ürün ölçülerine göre ayarlanabilir mekanik yapı ve format sistemi mevcuttur.
16. Format değişimine uygun yapısı sayesinde farklı ürün ölçülerine hızlı uyum sağlar.
17. Emniyet switchleri ve acil stop sistemi ile operatör güvenliği ön planda tutulmuştur.
18. Ürün algılama sistemi sayesinde boş çalışma ve ambalaj malzemesi israfı önlenir.
19. 380V, 50Hz, 3 faz elektrik altyapısı ile çalışır.
20. Endüstriyel üretim hatlarına kolay entegre edilebilen güvenilir bir ambalajlama çözümüdür.

Bunch



Neapolitan



Envelope

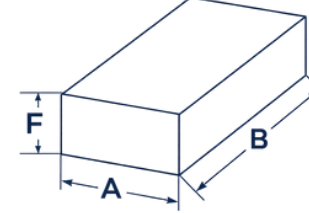

Product Dimensions

		MIN	MAX
A	Width	15	45
B	Length	20	90
F	Height	4	15

	MIN	MAX
Ø	15	45
H	10	20

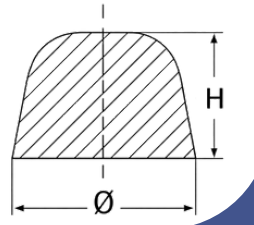

ana besleme
380v

invertör besleme
220v

PLC Güç
Kaynağı 24v

PLC Ana Mikro
İşlemci 24v

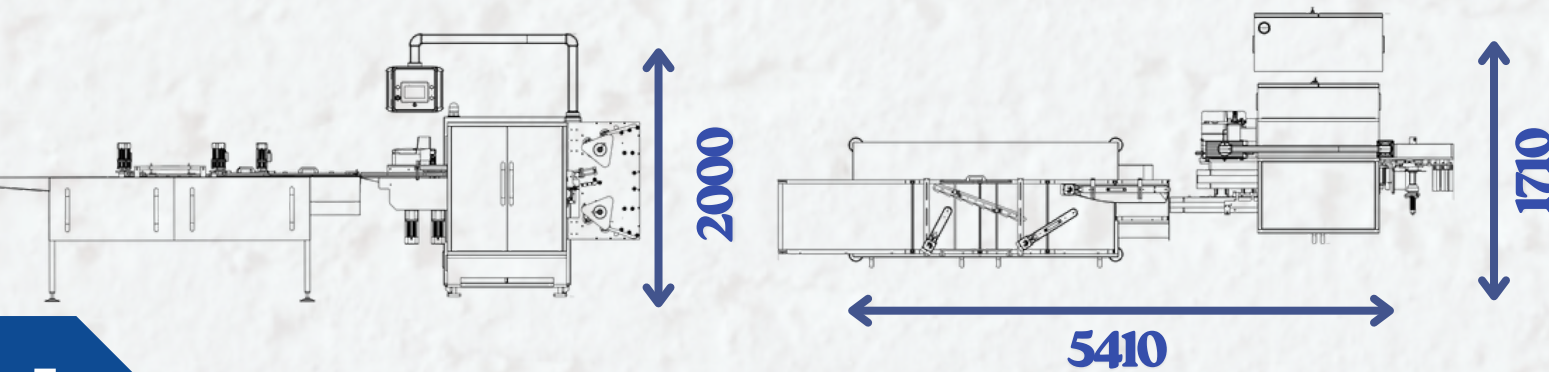

General Technical Information

1. AFB200 is a fully automatic packaging machine developed for madlen chocolate packaging operations.
2. Designed for high precision and continuous production processes.
3. It ensures the orderly, fast, and reliable packaging of chocolate products and has a production capacity of 250-300 units per minute.
4. Features a hygienic machine structure suitable for the food industry.
5. Manufactured using AISI 304 stainless steel and materials suitable for food contact.
6. Its compact and robust body structure offers efficient use in the production area.
7. It is controlled by Schneider brand PLC and automation infrastructure.
8. All parameters can be easily adjusted and monitored via the Schneider touchscreen HMI panel.
9. It offers precise and stable operation with its servo motor-assisted paper feeding system.
10. Speed control and system optimization can be achieved through a frequency converter (VFD).
11. Motion and positioning accuracy is increased with the encoder feedback system.
12. Product and packaging position is precisely detected with photocell sensors.
13. With the automatic product feeding system, a regular and uninterrupted product flow is ensured.
14. It is compatible with different packaging materials.
15. It features an adjustable mechanical structure and format system according to product dimensions.
16. Thanks to its structure suitable for format changes, it adapts quickly to different product sizes.
17. Operator safety is prioritized with safety switches and an emergency stop system.
18. Thanks to the product detection system, idle operation and packaging material waste are prevented.
19. It operates with a 380V, 50Hz, 3-phase electrical infrastructure.
20. It is a reliable packaging solution that can be easily integrated into industrial production lines.

NTB Machine

Chocolate, Candy And Automation Systems

We design the packaging technology
of the future...



TÜRKİYE İstanbul/Başakşehir İkitelli O.S.B
Metal İş Sanayi Sitesi 3A Blok No : 24



www.ntbmachine.com



sales@ntbmakina.com.tr



[ntbmachine](https://www.instagram.com/ntbmachine)



[ntbmachine](https://www.youtube.com/ntbmachine)

